

 **SENNHEISER** evolution wireless 

500 Series

Notice d'emploi

Sommaire

Consignes de sécurité importantes	2
Le récepteur fixe EM 500 G3	4
Domaines d'application	4
Le système de banque de fréquences	5
Contenu	6
Vue d'ensemble du produit	7
Vue d'ensemble du récepteur EM 500 G3	7
Vue d'ensembles des affichages	8
Mise en service du récepteur	10
Préparer le récepteur pour l'utilisation	10
Raccorder un amplificateur/pupitre de mixage	15
Relier les récepteurs en réseau	16
Raccorder le bloc secteur	18
Utilisation du récepteur	19
Allumer/éteindre le récepteur	19
Ecouter le signal audio via un casque	20
Synchroniser un émetteur avec le récepteur	21
Désactiver temporairement le verrouillage des touches	22
Couper le signal audio	23
Sélectionner un affichage standard	24
Utilisation du menu de commande	25
Les touches	25
Vue d'ensemble du menu de commande	26
Utiliser le menu de commande	28
Conseils de réglage et fonctions	30
Affichages standard avec fonctions supplémentaires	30
Le menu principal « Menu »	33
Le menu étendu « Advanced Menu »	38
Synchroniser des émetteurs avec des récepteurs	44
Synchroniser un émetteur avec un récepteur – fonctionnement individuel	44
Synchroniser des émetteurs avec des récepteurs – fonctionnement multicanal	45
Nettoyage du récepteur	48
Recommandations et conseils	49
En cas d'anomalies	50
Accessoires et pièces de rechange	52
Caractéristiques techniques	54
Index	59



Pour visualiser la notice d'emploi animée, veuillez visiter la fiche produit EM 500 G3 sur www.sennheiser.com.

Consignes de sécurité importantes

- Lisez cette notice d'emploi.
- Conservez cette notice d'emploi et joignez-la toujours au produit si vous remettez ce dernier à un tiers.
- Respectez tous les avertissements et toutes les instructions figurant dans cette notice.
- Ne nettoyez le produit que lorsqu'il est débranché du secteur. Utilisez un chiffon pour le nettoyage.
- Confiez tous les travaux d'entretien à un personnel qualifié.
Les travaux d'entretien doivent être effectués lorsque le produit a été endommagé, par exemple en cas de la pénétration de liquide ou d'objets dans le produit, d'une exposition du produit à la pluie ou à l'humidité, de fonctionnement incorrect ou de chute du produit.
- **AVERTISSEMENT** : N'utilisez pas le produit à proximité d'eau et ne l'exposez pas à la pluie ni à l'humidité en raison du risque d'incendie ou d'électrocution. Ne posez aucun objet contenant de liquide (p. ex. un vase) sur le produit.
- N'utilisez que le bloc secteur fourni.
- Retirez la fiche secteur de la prise de courant
 - pour complètement débrancher le produit du secteur,
 - en cas d'orage ou
 - en cas de périodes d'inutilisation prolongées.
- Utilisez exclusivement le bloc secteur avec le type de source de courant indiqué dans le chapitre « Caractéristiques techniques » (voir page 54).
- Veillez à ce que le bloc secteur
 - soit facilement accessible,
 - soit bien branché dans la prise de courant,
 - soit uniquement utilisé dans la plage de température admissible,
 - ne soit ni couvert ni exposé directement au soleil durant des périodes prolongées afin d'éviter l'accumulation de chaleur (voir « Caractéristiques techniques » en page 54).
- Ne bloquez pas les orifices d'aération. Installez le produit conformément aux instructions de cette notice.
- N'installez pas le produit à proximité de sources de chaleur, telles que des radiateurs, fours ou autres appareils (y compris les amplificateurs) générant de la chaleur.
- N'utilisez que les appareils supplémentaires/accessoires recommandés par Sennheiser.

Surcharge

Évitez de surcharger les prises de courant et les rallonges, en raison du risque d'incendie ou d'électrocution.

Pièces de rechange

S'il s'avère nécessaire d'installer des pièces de rechange, assurez-vous que le technicien d'entretien utilise des pièces de rechange recommandées par Sennheiser ou des pièces présentant les mêmes caractéristiques que celles des pièces d'origine. Des pièces de rechange non agréées peuvent provoquer des incendies ou des électrocutions ou encore comporter d'autres risques.

Risque dû à un volume élevé

Ce produit permet de générer des niveaux de pression sonore supérieurs à 85 dB(A). Ce chiffre correspond au niveau sonore maximal légalement autorisé dans certains pays dans le cadre d'une exposition permanente, tout au long de la journée de travail. Il est utilisé comme base d'évaluation par la Médecine du Travail. Une exposition prolongée ou à des niveaux élevés peut endommager l'audition. Dans le cas de niveaux sonores élevés, il est impératif de réduire la durée d'exposition à la source du bruit. Si vous souffrez des symptômes suivants, vous avez certainement été exposé pendant trop longtemps à des niveaux sonores excessifs :

- Vous êtes sujet à des bourdonnements ou des sifflements d'oreille.
- Vous avez l'impression (même si c'est provisoire) de ne plus entendre les aigus.

Utilisation conforme aux directives

L'utilisation des produits de la série ew 500 G3 conforme aux directives implique :

- que vous ayez lu cette notice et, en particulier, le chapitre « Consignes de sécurité importantes »,
- que vous n'utilisiez les produits que dans les conditions décrites dans la présente notice.

Est considérée comme une utilisation non conforme aux directives toute application différente de celle décrite dans la présente notice ou le non-respect des conditions d'utilisation indiquées ici.

Le récepteur fixe EM 500 G3



Le récepteur fixe EM 500 G3 appartient à la série evolution wireless de la troisième génération (ew G3). Cette série se compose d'équipements de transmission haute fréquence sans fil sophistiqués qui se distinguent par leur fiabilité et leur utilisation tout à la fois simple et confortable. Les différents émetteurs et récepteurs permettent de profiter d'une transmission audio sans fil de qualité studio.

Points forts de la série evolution wireless 500 G3 :

- Synthétiseurs PLL et microprocesseurs optimisés
- Système de réduction de bruit **HDX**
- Transmission d'un signal pilote pour une fonction squelch sûre
- Réception True Diversity
- Largeur de bande de commutation de 42 MHz
- Configuration fiable d'une installation multicanal via un réseau
- Fonction de recherche (Easy Setup) des canaux de transmission libres

Domaines d'application

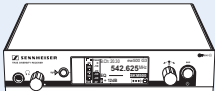
Le récepteur peut être combiné avec les éléments optionnels suivants de la série ew G3 (voir « Accessoires et pièces de rechange » en page 52):

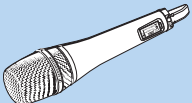
Récepteur	Emetteurs	Utilisable avec
	SK 500 G3 	<ul style="list-style-type: none"> • Micros cravates : ME 2, ME 4, MKE 2, MKE 40 • Micros serre-tête : ME 3, HSP 2, HSP 4 • Câble d'instrument : CI 1
	SKM 500 G3 	Têtes de micro interchangeables : <ul style="list-style-type: none"> • MMD 835-1, MMD 845-1 • MMD 935-1, MMD 945-1 • MME 865-1, MMK 965-1

Ces appareils sont disponibles dans les mêmes variantes de plages de fréquences et possèdent le même système de banque de fréquences avec des fréquences préréglées. Grâce à ce préréglage :

- la mise en service d'un système de transmission est rapide et simple,
- plusieurs systèmes de transmission peuvent fonctionner simultanément sur les fréquences préréglées sans causer d'interférence par intermodulation.

Le système de banque de fréquences

Six plages de fréquences avec respectivement 1680 fréquences sont disponibles pour la transmission dans la bande UHF. Le récepteur est disponible dans les variantes de plages de fréquences suivantes :

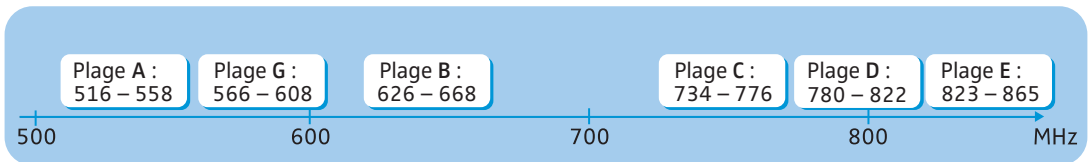

Chaque plage de fréquence (A–E, G) offre 26 banques de fréquences avec respectivement jusqu'à 32 canaux :

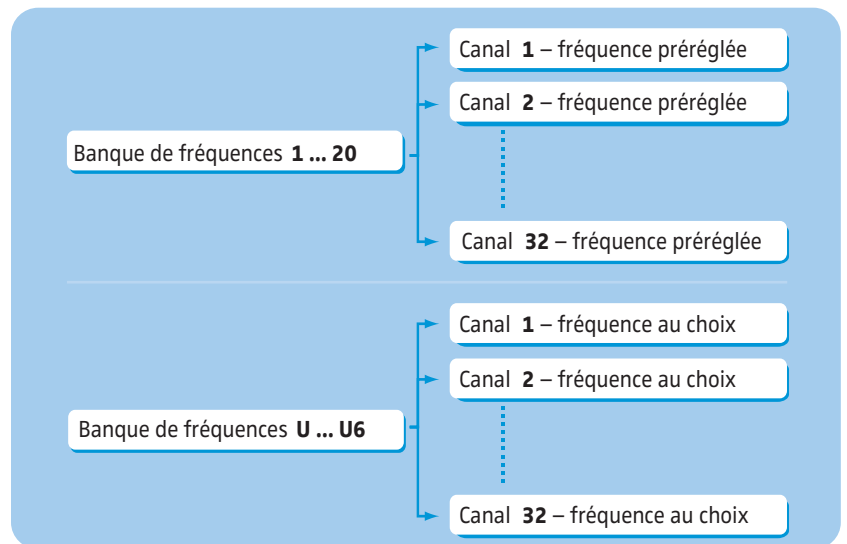

Chacun des canaux dans les banques de fréquences « 1 » à « 20 » est assigné une fréquence fixe et préréglée (preset) en usine.

Les fréquences pré-réglées (presets) au sein d'une banque de fréquences sont compatibles entre elles, c.à.d. exemptes d'intermodulation. Ces fréquences ne peuvent pas être modifiées.

Pour une vue d'ensemble des fréquences pré-réglées (presets), veuillez vous référer au supplément de fréquences joint. Des versions mises à jour du supplément de fréquences peuvent être téléchargées depuis la fiche produit EM 500 G3 sur www.sennheiser.com.

Les banques de fréquences « U1 » à « U6 » vous permettent de régler et mémoriser des fréquences au choix. Il se peut que ces fréquences ne soient pas exemptes d'intermodulation (voir page 46).

Contenu

L'emballage contient les éléments suivants :

- 1 récepteur fixe EM 500 G3
- 1 bloc secteur NT 2-3 avec un adaptateur pays
- 2 antennes bâtons
- 1 kit de montage en rack GA 3
- 1 notice d'emploi
- 1 supplément de fréquences
- 4 pieds autocollants

Vue d'ensemble du produit

Vue d'ensemble du récepteur EM 500 G3

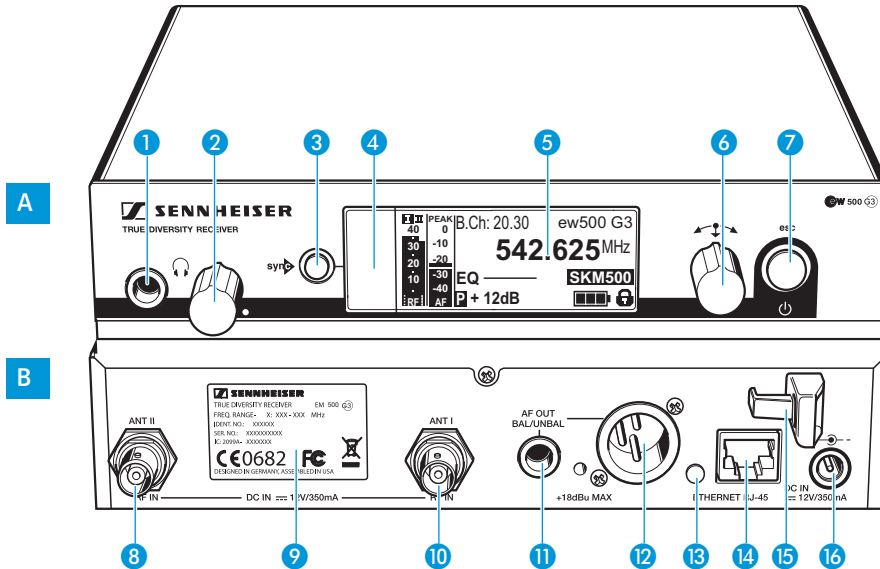

A Commandes – face avant

- 1 Sortie casque, prise jack 6,3 mm (🎧)
- 2 Réglage de volume pour casque
- 3 Touche **sync**, rétro-éclairée
- 4 Interface infrarouge
- 5 Ecran dot matrix, rétro-éclairé en orange
- 6 Molette de sélection
- 7 Touche **STANDBY** avec indication de fonctionnement (rétro-éclairage rouge) et fonction ESC (abandon)

B Commandes – face arrière



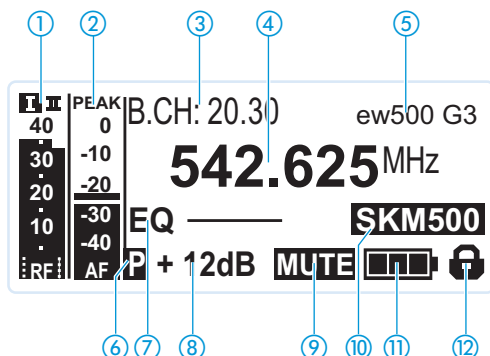

- 8 Entrée d'antenne II (**ANT II**) avec entrée de téléalimentation, prise BNC
- 9 Plaque signalétique
- 10 Entrée d'antenne I (**ANT I**) avec entrée de téléalimentation, prise BNC
- 11 Sortie audio (**AF OUT UNBAL**), prise jack 6,3 mm, asymétrique
- 12 Sortie audio (**AF OUT BAL**), prise XLR-3M, symétrique
- 13 Témoin de l'activité réseau, LED jaune
- 14 Prise LAN (**ETHERNET RJ 45**)
- 15 Clip de fixation pour le câble du bloc secteur
- 16 Prise CC (**DC IN**) pour raccordement du bloc secteur NT 2-3

Vue d'ensembles des affichages

Après la mise en marche, l'écran du récepteur affiche l'affichage standard « Paramètres du récepteur ». Pour d'autres affichages standard, veuillez vous référer à la page 24. Cet affichage standard affiche les états de fonctionnement du récepteur et les informations les plus importantes sur l'émetteur reçu – pourvu que cette fonction soit prise en charge par l'émetteur.



Affichage	Emetteur/récepteur	Signification
① Niveau du signal radio « RF » (Radio Frequency)	Récepteur	<p>Affichage Diversity :</p> <ul style="list-style-type: none"> I I Entrée d'antenne I est active I II Entrée d'antenne II est active <p>Niveau du signal radio : Intensité du signal radio reçu</p> <p>Niveau du seuil de squelch</p>
② Niveau audio « AF » (Audio Frequency, voir page 36)	Emetteur	<p>Sensibilité de l'émetteur avec fonction « peak hold »</p> <p>Si l'affichage « AF » indique le niveau maximal, le niveau audio de l'émetteur est trop élevé. Si l'émetteur est saturé fréquemment ou sur une longue période, l'affichage « PEAK » est inversé (fond orange/écriture noire).</p>
③ Banque de fréquences et canal (voir page 35)	Récepteur	Banque de fréquences actuelle et numéro de canal actuel
④ Fréquence (voir page 35)	Récepteur	Fréquence de réception actuelle

Affichage	Emetteur/récepteur	Signification
⑤ Nom (voir page 36)	Récepteur	Nom sélectionnable du récepteur
⑥ Signal pilote « P » (voir page 41)	Récepteur	L'analyse du signal pilote est activée
⑦ Réglage de l'égaliseur (voir page 37)	Récepteur	Réglage actuel de l'égaliseur
⑧ Gain de sortie (voir page 36)	Récepteur	Gain de sortie actuel du signal audio présent à la prise jack 6,3 mm ⑪ / prise XLR-3M ⑫
⑨ Fonction « MUTE » (voir page 23)	Récepteur/émetteur	Le signal audio est coupé (voir également page 50)
⑩ Type de l'émetteur	Emetteur	Nom de produit de l'émetteur ew G3 lié Le nom de produit n'est affiché que si cette fonction est prise en charge par l'émetteur.
⑪ Etat des piles	Emetteur	Etat de charge :  <ul style="list-style-type: none">  env. 100%  env. 70%  env. 30%  le symbole clignote ; l'état de charge est critique <p>Si l'état de charge est critique, « Low Battery » apparaît sur l'écran.</p>
⑫ Symbole d'activation du verrouillage des touches (voir page 37)	Récepteur	Le verrouillage des touches est activé

Mise en service du récepteur

Préparer le récepteur pour l'utilisation



Recommandations pour une réception optimale

Afin d'assurer une réception optimale même dans des conditions de réception défavorables, nous vous recommandons de raccorder des antennes déportées et, si nécessaire, d'utiliser des splitters d'antenne (voir « Accessoires et pièces de rechange » en page 52).

Si vous n'installez qu'un seul récepteur dans un rack, vous pouvez, à l'aide d'un support d'antenne, monter les antennes fournies à l'avant du rack. Si vous utilisez plus d'un récepteur, nous vous recommandons de toujours raccorder des antennes déportées.

Si vous souhaitez monter le récepteur [dans un rack 19"](#) :

▶ Lisez le chapitre correspondant à la page 12.

Si vous souhaitez installer le récepteur [sur une surface plane](#) :

▶ Lisez le chapitre suivant.

Placer le récepteur sur une surface plane

ATTENTION !

Risque de décoloration des surfaces !

Les surfaces des meubles sont traitées avec des laques, des vernis brillants ou des plastiques susceptibles de présenter des taches au contact d'autres matières plastiques. C'est pourquoi nous ne pouvons pas exclure une décoloration des surfaces, malgré un contrôle minutieux des matières plastiques que nous utilisons.

▶ Ne placez pas le récepteur sur des surfaces fragiles.

Monter les équerres de montage



Les équerres de montage protègent les commandes de l'appareil contre les chocs et la déformation, par exemple si le récepteur fait une chute. Pour cela, il est recommandé de monter les équerres de montage, même si vous ne souhaitez pas monter votre récepteur dans un rack.

Pour monter les équerres de montage 20 :

- ▶ Dévissez et enlevez les deux vis cruciformes (M4x8) sur chaque côté du récepteur (voir l'illustration à gauche).
- ▶ Vissez les équerres de montage 20 sur les côtés du récepteur en utilisant les vis cruciformes précédemment enlevées (voir l'illustration à droite).

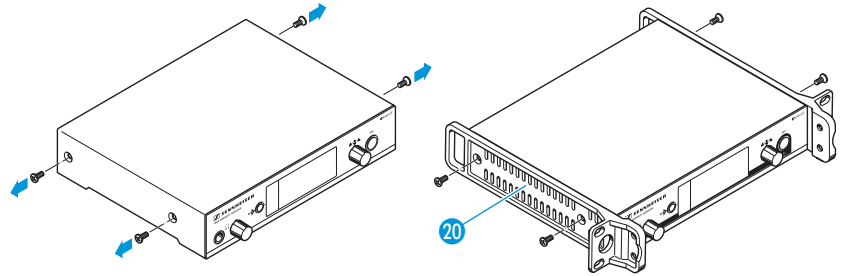

Coller les pieds



Ne collez pas ces pieds si vous souhaitez monter le récepteur dans un rack 19".



- ▶ Nettoyez le dessous du récepteur aux endroits où vous souhaitez coller les pieds.
- ▶ Collez les pieds comme indiqué sur l'illustration ci-contre.
- ▶ Placez le récepteur sur une surface horizontale plane.

Raccorder les antennes bâtons

Les antennes bâtons 17 fournies se montent rapidement et facilement. Elles conviennent pour toutes les applications dans lesquelles il s'agit de mettre en service un système de transmission sans fil dans de bonnes conditions de réception sans gros travail d'installation.

- ▶ Raccordez les antennes bâtons 17 aux prises BNC 8 et 10 à l'arrière du récepteur.

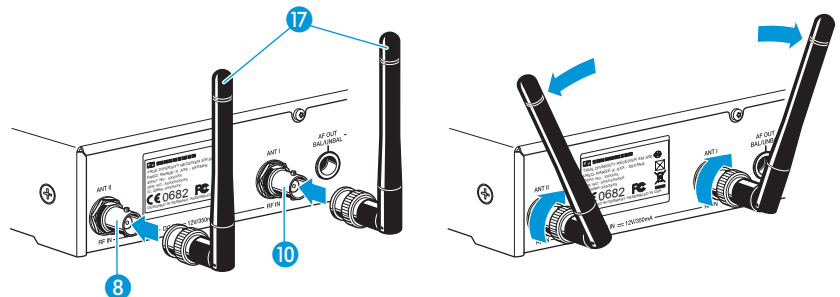

- ▶ Orientez les antennes bâtons verticalement en forme de V.



Si vous utilisez plus d'un récepteur, nous vous recommandons de raccorder des antennes déportées et, si nécessaire, d'utiliser des accessoires d'antenne Sennheiser. Pour plus d'informations, veuillez visiter notre site web : www.sennheiser.com (fiche produit ew G3).

Monter le récepteur dans un rack 19"



Ne collez pas les pieds si vous souhaitez monter le récepteur dans un rack 19".

ATTENTION !



Risques lors du montage en rack !

Lors du montage de l'appareil dans un rack fermé ou de montage de plusieurs appareils dans un rack multiple, notez que la température ambiante, la charge mécanique et les potentiels électriques seront différents de ceux d'un appareil qui n'est pas monté en rack.

- ▶ Veillez à ce que la température ambiante dans le rack ne dépasse pas la température maximale indiquée dans les caractéristiques techniques (voir page 54).
- ▶ Veillez à une ventilation suffisante ; si nécessaire, assurez une ventilation additionnelle.
- ▶ Lors du montage dans un rack, veillez à une charge mécanique homogène.
- ▶ Lors du raccordement au réseau électrique, respectez les données de la plaque signalétique. Evitez une surcharge des circuits électriques. Prévoyez si nécessaire une protection contre les variations de courant.
- ▶ Lors du montage dans un rack, notez que des courants de décharge non critiques de certains appareils peuvent s'additionner et dépasser alors les valeurs limites autorisées. Pour y remédier, mettez le rack à la terre au moyen d'une connexion supplémentaire.

Monter un seul récepteur dans un rack

- ▶ Vissez les équerres de montage 20 du kit de montage en rack GA 3 au récepteur comme décrit en page 10.
- ▶ Vissez le rail de jonction 21 du kit de montage en rack GA 3 à l'une des deux équerres de montage 20 à l'aide de deux vis cruciformes (M 6x10).

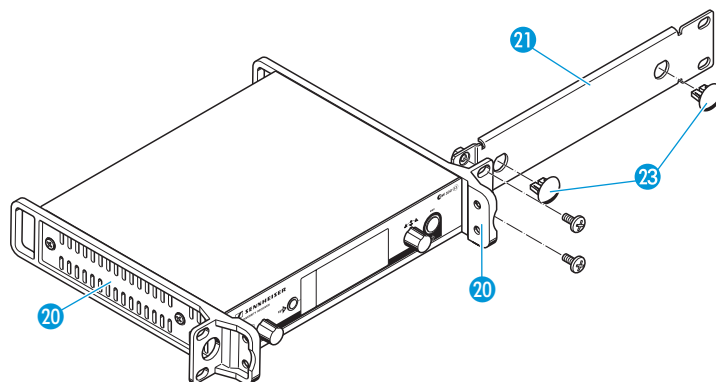

- Raccordez les antennes. Pour ce faire, vous avez deux options :
- Vous pouvez raccorder les antennes bâtons 17 fournies à l'arrière du récepteur (voir page 11). Dans ce cas, enfoncez les deux caches 23 dans les passages pour les antennes (voir l'illustration ci-dessus).
 - Vous pouvez utiliser le support d'antenne AM 2 (voir « Accessoires et pièces de rechange » en page 52) et monter les antennes au rail de jonction 21 (voir l'illustration ci-dessous).

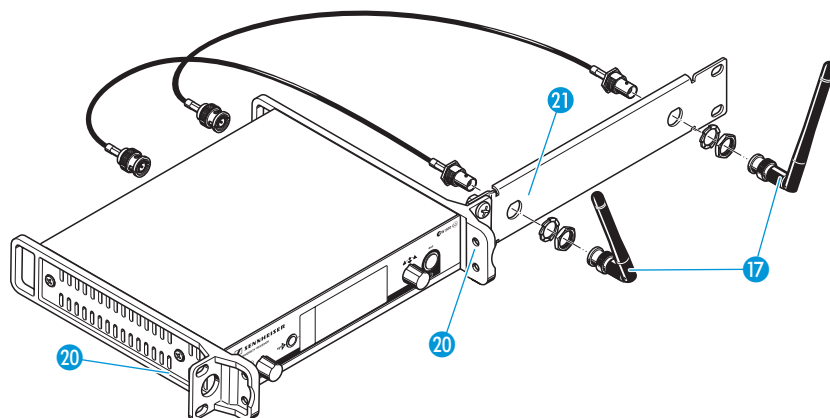

Si vous utilisez plus d'un récepteur, nous vous recommandons de raccorder des antennes déportées et, si nécessaire, d'utiliser des accessoires d'antenne Sennheiser. Pour plus d'informations, veuillez visiter notre site web : www.sennheiser.com (fiche produit ew G3).

Pour monter le récepteur dans le rack 19" :

- Glissez le récepteur avec le rail de jonction monté 21 dans le rack 19".

- ▶ Vissez l'équerre de montage 20 et le rail de jonction 21 au rack 19".

Si vous utilisez les antennes bâtons fournies :

- ▶ Orientez les antennes en forme de V pour obtenir la meilleure réception possible.

Monter deux récepteurs côté à côté dans un rack



Si vous montez deux récepteurs côte à côte dans un rack, il vous faut le splitter d'antenne ASA 1 en combinaison avec le support d'antenne AM 2 et un kit de montage en rack GA 3 supplémentaire pour faire sortir les connexions d'antenne à l'avant du rack (voir « Accessoires et pièces de rechange » en page 52).

Nous vous recommandons d'utiliser des antennes déportées.

Pour monter deux récepteurs dans un rack en utilisant le kit de montage en rack GA 3 :

- ▶ Posez les deux récepteurs côte à côte sur une surface plane.

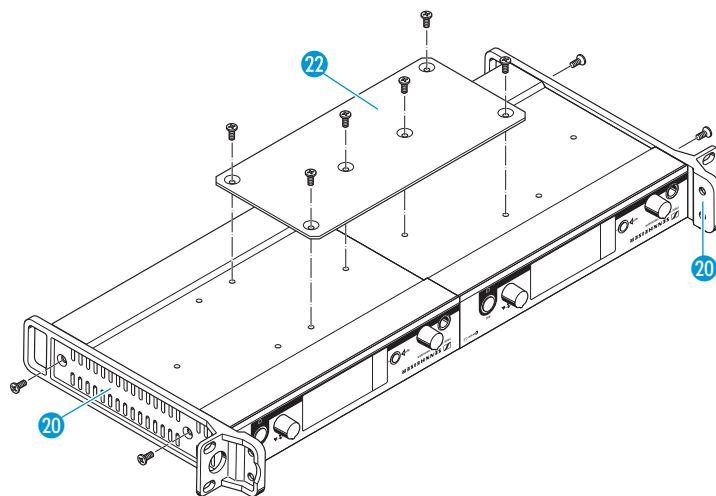

- ▶ Vissez la pièce de jonction 22 aux récepteurs à l'aide de six vis cruciformes (M 3x6).
- ▶ Vissez les équerres de montage 20 aux récepteurs comme décrit en page 10.

Pour monter les antennes :

- ▶ Utilisez des antennes déportées, si nécessaire en combinaison avec le splitter d'antenne ASA 1 (voir « Accessoires et pièces de rechange » en page 52).

Pour monter les récepteurs dans le rack :

- ▶ Glissez les récepteurs dans le rack 19".
- ▶ Vissez les équerres de montage au rack 19".

Raccorder un amplificateur/pupitre de mixage

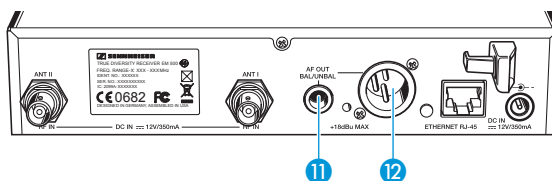

La prise jack 6,3 mm 11 et la prise XLR-3M 12 du récepteur sont branchées en parallèle. Vous pouvez donc raccorder simultanément deux appareils (par ex. un amplificateur, un pupitre de mixage).

- ▶ Utilisez un câble approprié pour raccorder l'amplificateur et/ou le pupitre de mixage à la prise jack 6,3 mm 11 et/ou à la prise XLR-3M 12.



Pour plus d'informations sur le brochage symétrique ou asymétrique des connecteurs, veuillez vous référer au chapitre « Brochage des connecteurs » en page 56.

Relier plusieurs récepteurs en réseau

Vous pouvez relier plusieurs récepteurs en réseau. Les récepteurs sont télécommandés par l'intermédiaire d'un ordinateur équipé du logiciel « [Wireless Systems Manager](#) » (WSM). Ce logiciel permet de configurer rapidement et sûrement des installations multicanal.

Pour plus d'informations sur le téléchargement du logiciel, veuillez visiter la fiche produit ew G3 sur www.sennheiser.com.

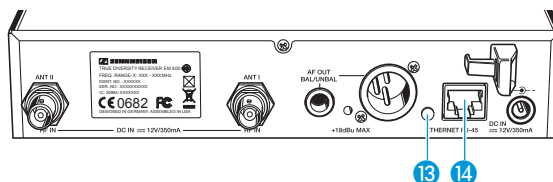

- ▶ Branchez un câble réseau standard (catégorie 5 ou plus) sur la prise LAN 14 du récepteur.
- ▶ Branchez vos récepteurs sur un switch Ethernet.
- ▶ De plus, branchez un ordinateur sur le switch Ethernet (voir l'illustration ci-dessous).

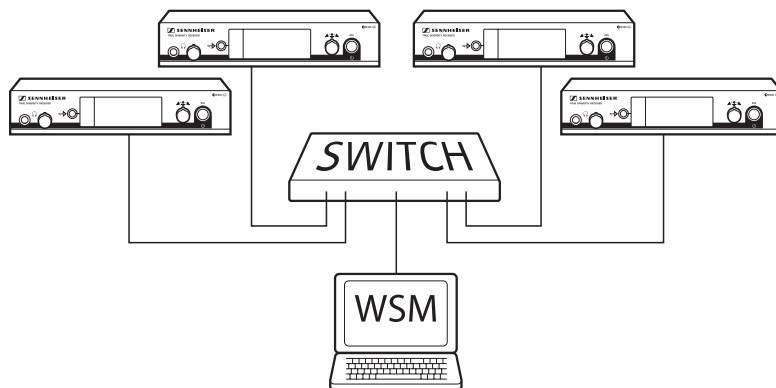

- Configurez votre installation multicanal comme décrit en page 45.



La LED jaune 13 à l'arrière du récepteur signale l'activité réseau :

LED jaune ...	Statut de connexion
... allumée	Le câble réseau est branché sur le switch Ethernet ou sur l'ordinateur
... éteinte	Pas de connexion

Raccorder le bloc secteur

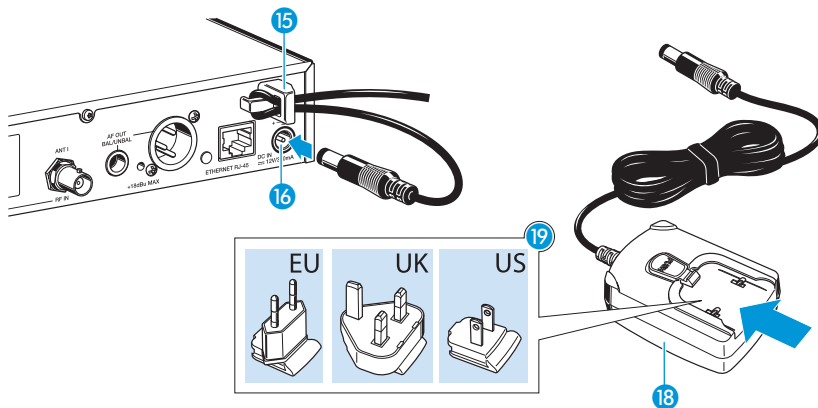

N'utilisez que le bloc secteur NT 2-3 fourni. Ce bloc secteur est destiné au récepteur et garantit un fonctionnement sûr.

Pour raccorder le bloc secteur NT 2-3 :

- ▶ Branchez le connecteur jaune du bloc secteur 18 sur la prise jaune 16 à l'arrière du récepteur.
- ▶ Faites passer le câble du bloc secteur dans le clip de fixation 15.
- ▶ Glissez l'adaptateur pays fourni 19 sur le bloc secteur 18.
- ▶ Branchez le bloc secteur 18 sur une prise de courant. La touche **STANDBY** 7 est rétro-éclairée en rouge.

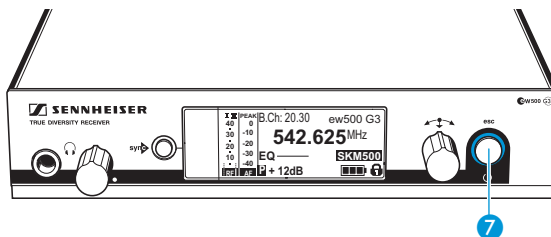

Utilisation du récepteur

Pour établir une liaison radio, procédez comme suit :

1. Allumez le récepteur (voir la section suivante).
2. Allumez l'émetteur (voir la notice d'emploi de l'émetteur).
La liaison radio est établie et le rétro-éclairage de l'écran du récepteur change de rouge en orange.



Il est indispensable d'observer les indications relatives à la sélection de fréquences en page 44.

Si vous ne pouvez pas établir une liaison radio entre l'émetteur et le récepteur :

- ▶ Assurez-vous que l'émetteur et le récepteur sont réglés sur la même banque de fréquences et sur le même canal.
- ▶ Lisez le chapitre « Synchroniser des émetteurs avec des récepteurs » en page 44 et, si nécessaire, le chapitre « En cas d'anomalies » en page 50.

Allumer/éteindre le récepteur

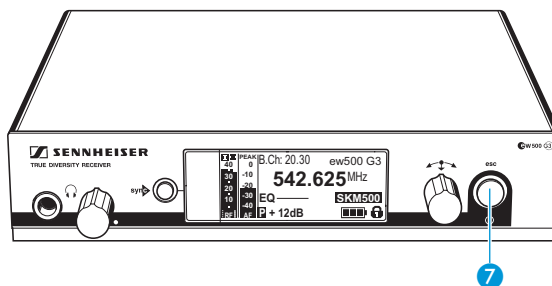

Pour **allumer** le récepteur :



- ▶ Appuyez brièvement sur la touche **STANDBY** 7.
Le récepteur s'allume et l'affichage standard « Paramètres du récepteur » apparaît.

Pour mettre le récepteur en **mode veille** :



- ▶ Appuyez sur la touche **STANDBY** 7 et maintenez-la enfoncée jusqu'à ce que « OFF » apparaisse sur l'écran.
Le récepteur passe en mode veille.



Dans le menu de commande, la touche **STANDBY 7** a une fonction ESC (abandon), c.à.d. vous abandonnez la saisie et retournez à l'affichage standard actuel.

La touche **STANDBY 7** est rétro-éclairée en fonctionnement et en mode veille.

Pour complètement **éteindre** le récepteur :

- ▶ Débranchez le récepteur du secteur en retirant la fiche secteur du bloc secteur de la prise de courant.
- Le rétro-éclairage de la touche **STANDBY 7** s'éteint.

Ecouter le signal audio via un casque

ATTENTION !



Risque de troubles auditifs !

Une écoute prolongée à un volume trop élevé peut entraîner des dommages irréversibles de l'audition.

- ▶ Tournez le réglage de volume **2** à la butée gauche avant de mettre le casque.

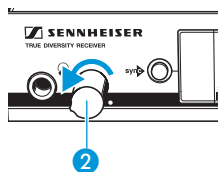
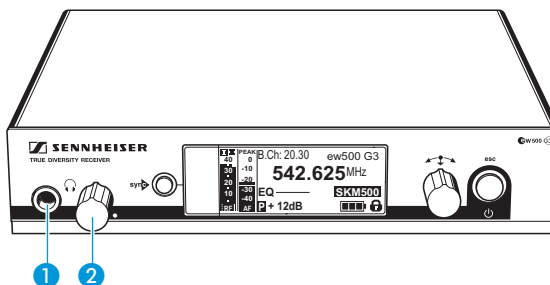

- ▶ Tournez le réglage de volume **2** d'abord à la butée gauche.
- ▶ Raccordez un casque muni d'un jack stéréo 6,3 mm à la prise casque **1**.
- ▶ Augmentez lentement le volume sonore et écoutez le signal audio avec le volume le plus bas possible.

syn Synchroniser un émetteur avec le récepteur

Vous pouvez synchroniser un émetteur approprié de la série ew 500 G3 avec le récepteur via l'interface infrarouge. Si le récepteur est à l'état de livraison, les paramètres suivants sont transférés à l'émetteur lors de la synchronisation :

Paramètre	Explication
« Frequency Preset »	Fréquence actuelle
« Name »	Nom actuel du récepteur
« Pilot Tone »	Réglage actuel du signal pilote du récepteur (« Inactive »/« Active »)



Le sous-menu « [Sync Settings](#) » vous permet de régler les paramètres que vous souhaitez transférer à votre émetteur (voir page 40). Il est indispensable d'observer les indications relatives à la sélection de fréquences en page 44.

Pour transférer les paramètres :

- Allumez l'émetteur et le récepteur.

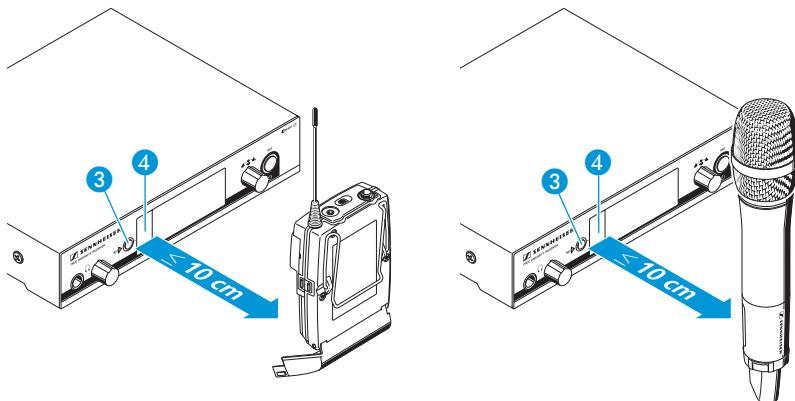

- Appuyez sur la touche **syn** ③ du récepteur. « [Sync](#) » apparaît sur l'écran du récepteur.
- Placez l'interface infrarouge de l'émetteur (voir la notice d'emploi de l'émetteur) devant l'interface infrarouge ④ du récepteur. Les paramètres sont transférés à l'émetteur. Une fois le transfert de paramètres terminé, « ✓ » apparaît sur l'écran du récepteur. Puis le récepteur retourne à l'affichage standard.

Pour annuler le transfert de paramètres :

- ▶ Appuyez sur la touche **STANDBY** 7 du récepteur.
« X » apparaît sur l'écran du récepteur. « X » apparaît également si aucun émetteur approprié n'a été trouvé.

Désactiver temporairement le verrouillage des touches

Dans l'option « **Auto Lock** », vous pouvez activer ou désactiver le verrouillage automatique des touches (voir page 37).

Si le verrouillage des touches est activé, vous devez le désactiver temporairement afin de pouvoir utiliser le récepteur :



- ▶ Appuyez sur la molette de sélection.
« **Locked** » apparaît sur l'écran.



- ▶ Tournez la molette de sélection.
« **Unlock?** » apparaît sur l'écran.



- ▶ Appuyez sur la molette de sélection.
Le verrouillage des touches est temporairement désactivé :

Si vous utilisez le menu de commande ...

... le verrouillage des touches est désactivé lorsque vous utilisez le menu de commande.

Si l'un des affichages standard est affiché ...

... le verrouillage des touches est activé automatiquement après 10 secondes.

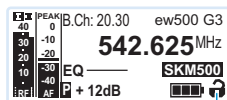

Le symbole du verrouillage des touches 12 clignote lors de l'activation automatique du verrouillage des touches.





12

Couper le signal audio

Pour **couper** le signal audio :

- 
 - ▶ Si l'un des affichages standard est affiché sur l'écran, appuyez sur la touche **STANDBY**.
« **RX Mute On?** » apparaît sur l'écran.
- 
 - ▶ Appuyez sur la molette de sélection.
Le signal audio est coupé. « **RX Mute** » clignote en alternance avec l'affichage standard actuel et l'écran est rétro-éclairé en rouge.

Pour **réactiver** le signal audio :

- 
 - ▶ Appuyez sur la touche **STANDBY**.
« **RX Mute Off?** » apparaît sur l'écran.
- 
 - ▶ Appuyez sur la molette de sélection.
La coupure du signal audio est annulée et le rétro-éclairage de l'écran change de rouge en orange.

Si « **RX Mute On?** » ou « **RX Mute Off?** » apparaît sur l'écran mais vous ne souhaitez pas changer de statut de la coupure :

- 
 - ▶ Appuyez sur la touche **STANDBY**.
Le statut de la coupure reste inchangé et l'affichage standard actuel apparaît.

Sélectionner un affichage standard

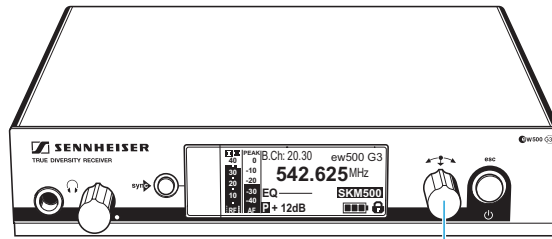

▶ Tournez la molette de sélection pour sélectionner un affichage standard :

Contenu de l'affichage	Affichage standard sélectionnable
	<p>« Paramètres de l'émetteur »*</p> <p>(type de l'émetteur/microphone, affichage inversé)</p> <p>affiche la tête de micro utilisée (SKM uniquement) et le type de l'émetteur</p>
	<p>« Paramètres du récepteur »</p> <p>apparaît après la mise en marche et affiche les paramètres du récepteur (voir page 8)</p>
	<p>« Soundcheck »</p> <p>(affichage avec fonction supplémentaire)</p> <p>affiche la qualité des signaux dans la zone d'émission (voir page 30)</p>
	<p>« Guitar Tuner »**</p> <p>(affichage avec fonction supplémentaire)</p> <p>affiche l'accordeur de guitare (voir page 30)</p>



* La lecture des paramètres de l'émetteur peut prendre jusqu'à 2 minutes. Si vous synchronisez votre émetteur avec le récepteur (voir page 21), les paramètres sont lus sans délai.

** A la livraison, l'affichage standard « Guitar Tuner » est désactivé. Pour afficher cet affichage standard, vous devez l'activer (voir page 39).

Utilisation du menu de commande

La série ew G3 de Sennheiser se distingue par ses menus intuitifs. Il devient ainsi possible d'intervenir dans le fonctionnement même en situation de stress, comme sur scène ou en cours d'émission.

Les touches

Touche	Fonction de la touche
<p>Appuyer sur la touche STANDBY</p> 	<ul style="list-style-type: none"> • Allumer/éteindre le récepteur • Abandonner la saisie et retourner à l'affichage standard actuel (fonction ESC) • Couper le signal audio (fonction spéciale, voir page 23)
<p>Appuyer sur la molette de sélection</p> 	<ul style="list-style-type: none"> • Passer de l'affichage standard actuel au menu de commande • Appeler une option • Accéder à un sous-menu • Mémoriser un réglage et retourner au menu de commande
<p>Tournez la molette de sélection</p> 	<ul style="list-style-type: none"> • Sélectionner un affichage standard (voir page 24) • Passer à l'option précédente ou suivante • Modifier le réglage de l'option sélectionnée

Vue d'ensemble du menu de commande

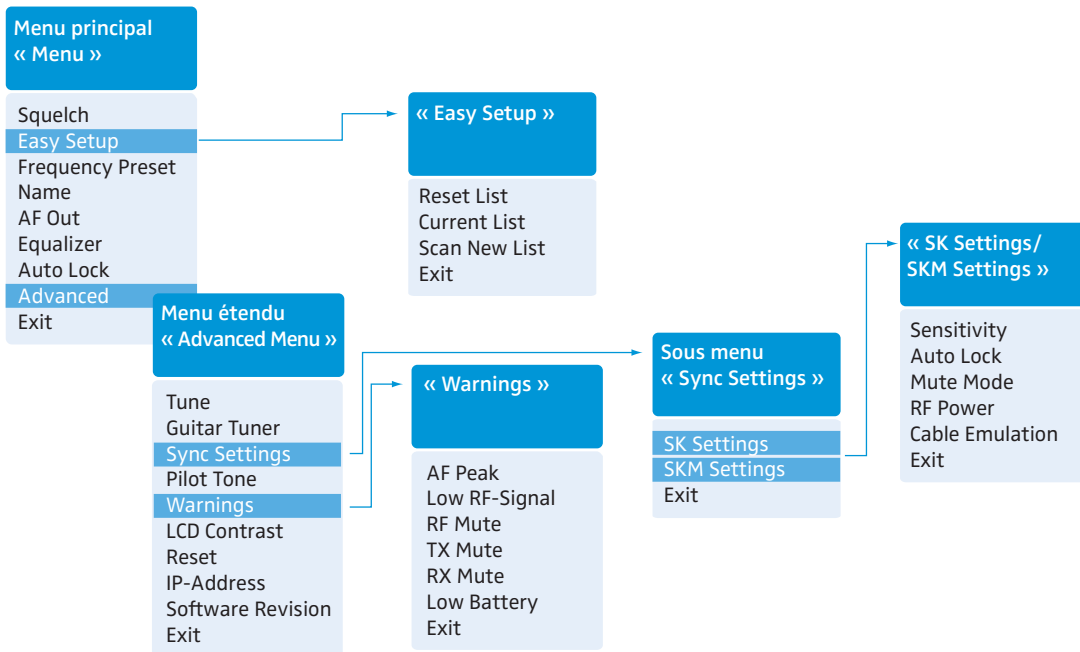

Affichage	Fonction de l'option	Page
Menu principal « Menu »		
Squelch	Régler le seuil de squelch	33
Easy Setup	Rechercher, libérer et sélectionner les presets de fréquence	34
Frequency Preset	Régler la banque de fréquences et le canal	35
Name	Affecter un nom de votre choix au récepteur	36
AF Out	Régler le niveau de la sortie audio	36
Equalizer	Modifier la réponse en fréquence du signal de sortie	37
Auto Lock	Activer/désactiver le verrouillage automatique des touches	37
Advanced	Appeler le menu étendu « Advanced Menu »	38
Exit	Quitter le menu de commande et retourner à l'affichage standard actuel	-

Affichage	Fonction de l'option	Page
« Easy Setup »		
Reset List	Libérer tous les presets de fréquence verrouillés	34
Current List	Sélectionner un preset de fréquence libre	
Scan New List	Lancer la recherche de fréquences de réception libres (frequency preset scan)	
Exit	Quitter « Easy Setup » et retourner au menu principal	-

Menu étendu « Advanced Menu »

Tune	Régler les fréquences de réception pour les banques de fréquences « U1 » à « U6 »	38
	Régler la banque de fréquences, le canal et la fréquence de réception (banques de fréquences « U1 » à « U6 »)	39
Guitar Tuner	Sélectionner le mode de l'accordeur de guitare	39
Sync Settings	Appeler le sous-menu « Sync Settings » : Régler les paramètres à être transférés aux émetteurs et activer/désactiver le transfert (voir ci-dessous)	40
Pilot Tone	Activer/désactiver l'analyse du signal pilote	41
Warnings	Appeler « Warnings » : Activer/désactiver les messages d'avertissement (change de couleur et texte d'avertissement)	42
LCD Contrast	Régler le contraste de l'écran	42
Reset	Annuler les réglages effectués dans le menu de commande	43
IP-Address	Régler l'adresse IP du récepteur	43
Software Revision	Afficher la révision actuelle du logiciel	43
Exit	Quitter le menu étendu « Advanced Menu » et retourner au menu principal	-

Sous-menu « Sync Settings »

SK Settings	Régler les paramètres à être transférés aux émetteurs de poche SK et activer/désactiver le transfert	40
SKM Settings	Régler les paramètres à être transférés aux émetteurs à main SKM et activer/désactiver le transfert	
Exit	Quitter le sous-menu « Sync Settings » et retourner au menu étendu « Advanced Menu »	-

Utiliser le menu de commande



Si le verrouillage des touches est activé, vous devez le désactiver afin de pouvoir utiliser le menu de commande (voir page 22).

Cette section décrit, à l'exemple de l'option « **Frequency Preset** », la manière d'effectuer des réglages dans le menu de commande.

Passer d'un affichage standard au menu de commande



- ▶ Appuyez sur la molette de sélection. Vous passez de l'affichage standard actuel au menu principal. La dernière option sélectionnée est affichée.

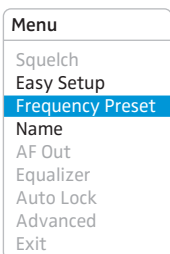

Sélectionner une option



- ▶ Tournez la molette de sélection pour sélectionner l'option « **Frequency Preset** ». Le réglage actuel de l'option sélectionnée est affiché :

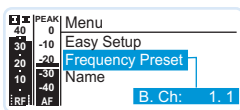

Modifier et mémoriser les réglages

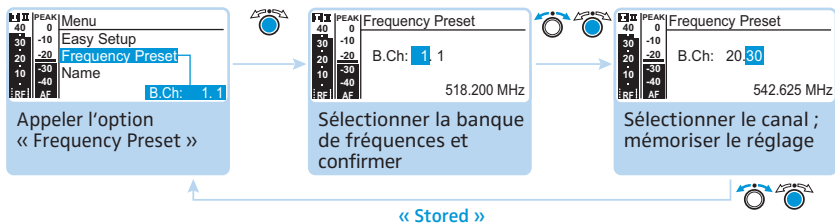

- ▶ Appuyez sur la molette de sélection pour appeler l'option.
- ▶ Tournez la molette de sélection pour sélectionner la banque de fréquences souhaitée.
- ▶ Appuyez sur la molette de sélection pour confirmer votre sélection.
- ▶ Tournez la molette de sélection pour sélectionner le canal souhaité.
- ▶ Appuyez sur la molette de sélection pour mémoriser le réglage.

Annuler une saisie

- ▶ Appuyez sur la touche **STANDBY** pour annuler une saisie. L'affichage standard actuel apparaît sur l'écran.

Pour retourner ensuite à la dernière option modifiée :

- ▶ Appuyez tant de fois sur la molette de sélection jusqu'à ce que la dernière option modifiée apparaisse.

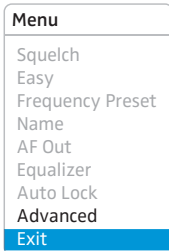

Quitter une option

- ▶ Passez à l'option « **Exit** ».
- ▶ Confirmez votre sélection. Vous retournez au niveau de menu supérieur.

Pour retourner directement à l'affichage standard actuel :

- ▶ Appuyez sur la touche **STANDBY**.

Conseils de réglage et fonctions

Le menu de commande vous permet d'effectuer des réglages pour votre récepteur et vos émetteurs. Vous pouvez appeler les affichages standard « [Guitar Tuner](#) » et « [Soundcheck](#) » avec leurs fonctions supplémentaires en tournant la molette de sélection, sans avoir à passer dans le menu de commande.

Affichages standard avec fonctions supplémentaires

Accorder une guitare (pour émetteurs SK uniquement)

- ▶ Activez l'affichage standard « [Guitar Tuner](#) » via le menu de commande (voir page 39).
- ▶ Raccordez une guitare à votre émetteur SK.
- ▶ Au niveau du récepteur, passez à l'affichage standard « [Guitar Tuner](#) » (voir page 24).

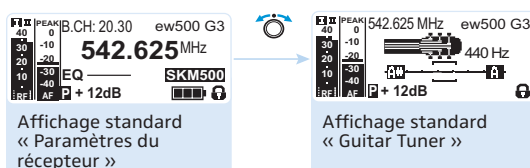

- ▶ Accordez votre guitare.
Le récepteur reconnaît automatiquement la hauteur du son de la corde pincée.
Pour plus d'informations sur l'option « [Guitar Tuner](#) », veuillez vous référer à la page 39.

Effectuer un soundcheck

Un soundcheck vous permet de vérifier si la qualité de transmission est bonne à tous les endroits où vous souhaitez utiliser un émetteur. Vous pouvez effectuer le soundcheck sans l'aide d'une autre personne.



N'activez pas l'affichage standard « [Soundcheck](#) » jusqu'à ce que vous soyez prêt à commencer le soundcheck, sinon l'enregistrement donnera de mauvais résultats.

- ▶ Si nécessaire, passez de l'affichage standard « [Soundcheck](#) » à un autre affichage standard du récepteur.

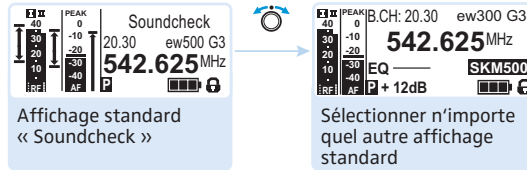

- ▶ Positionnez l'émetteur dans la zone dans laquelle vous envisagez de l'utiliser et allumez-le.
- ▶ Laissez l'émetteur allumé et retournez à votre récepteur.
- ▶ Au niveau du récepteur, passez à l'affichage standard « Soundcheck ».

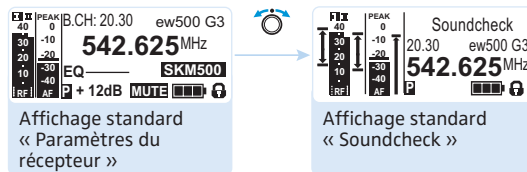

Si aucun émetteur n'est reçu ou si le signal est inférieur au niveau du seuil de squelch, « MUTE » apparaît sur l'écran (voir « En cas d'anomalies » en page 50).

- ▶ Retournez à votre émetteur.
- ▶ Prenez l'émetteur et déplacez-vous dans la zone dans laquelle vous envisagez de l'utiliser.
- ▶ Puis laissez l'émetteur là où il est et ne l'éteignez pas.

Le récepteur enregistre les niveaux des signaux radio et le niveau audio maximum pendant que vous vous déplacez. Les résultats d'enregistrement sont affichés dans l'affichage standard « Soundcheck » :

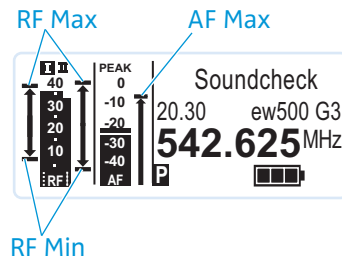

Affichage	Signification	Possibilités d'optimisation
RF Min	Niveau min. du signal radio : doit être bien supérieur au niveau du seuil de squelch pour l'une des antennes	<ul style="list-style-type: none"> ▶ Vérifiez si les antennes et les câbles d'antenne sont correctement raccordés. ▶ Améliorez l'emplacement des antennes.
RF Max	Niveau max. du signal radio : les deux antennes devraient atteindre 40 dB μ V	<ul style="list-style-type: none"> ▶ Si nécessaire, utilisez des boosters d'antenne.
AF Max	Niveau audio max.	<ul style="list-style-type: none"> ▶ Au niveau de l'émetteur, réglez le niveau audio le plus élevé possible (max. 0 dB) sans que l'affichage indique le niveau maximal (AF Max est à hauteur de l'affichage PEAK). <p>Pour plus d'informations, veuillez vous référer à la notice d'emploi de l'émetteur.</p>

Si uniquement un affichage Diversity est affiché ou si aucun des affichages Diversity n'est affiché :

- ▶ Vérifiez si les antennes sont correctement positionnées ou si les câbles d'antenne sont correctement raccordés.



Les deux affichages Diversity peuvent uniquement être affichés dans l'affichage standard « [Soundcheck](#) ». Lors du fonctionnement normal du récepteur, seul un affichage Diversity (I ou II) est affiché.

Le menu principal « Menu »

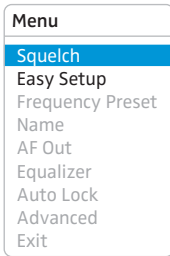

Régler le seuil de squelch

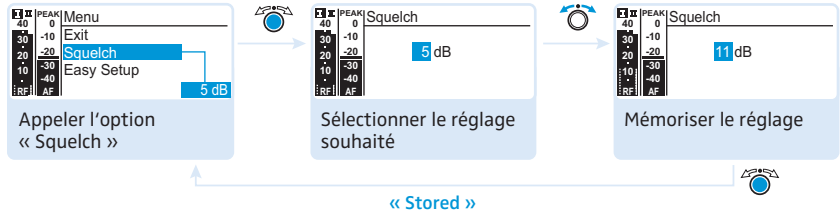

Plage de réglage : 5 à 25 dBmV, réglable par pas de 2 dB, désactivable

Le squelch élimine les bruits gênants lorsque l'émetteur est éteint ou que le récepteur ne reçoit plus de puissance d'émission suffisante.

- Réglez le seuil de squelch – avec l'émetteur éteint – au réglage le plus bas possible qui parvient à supprimer le bruit de bourdonnement.



Avec le seuil de squelch réglé sur une valeur élevée, la portée d'émission sera réduite dans des conditions de réception défavorables.

ATTENTION !



Risque de dommage auditif et de dommage matériel !

Si vous désactivez le squelch ou réglez le seuil de squelch sur une valeur très basse, le récepteur peut produire un bruit de bourdonnement très fort. Ce bruit extrêmement fort peut endommager votre audition et surcharger les haut-parleurs de votre système !

- Veillez à ce que le squelch soit toujours activé (voir ci-dessous).
- Avant de régler le seuil de squelch, réglez le volume de la sortie casque (voir page 20) et le volume de la sortie audio (« AF Out », voir page 36) au minimum.
- Ne modifiez jamais le seuil de squelch pendant une émission en direct.

Le squelch ne devrait être désactivé que pour des raisons de maintenance. Avec le seuil de squelch réglé sur « 5 dB », vous désactivez le squelch en tournant la molette de sélection vers la gauche et en la maintenant dans cette position pendant 3 secondes.

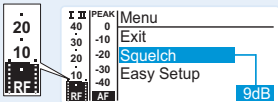
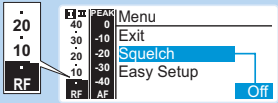
Affichage	Le squelch est ...
	... activé. La ligne en tirets indique le seuil de squelch.
	... désactivé. La ligne en tirets s'éteint et l'affichage « AF » indique le niveau maximal (bruit de bourdonnement).

Si vous avez désactivé involontairement le squelch :

- ▶ Tournez la molette de sélection vers la droite pour activer le squelch.

Menu
Squelch
Easy Setup
Frequency Preset
Name
AF Out
Equalizer
Auto Lock
Advanced
Exit

Balayer, libérer et sélectionner les presets de fréquence

Option	Fonction de l'option
Scan New List	Lancer la recherche de fréquences de réception libres (frequency preset scan). Si des fréquences de réception sont occupées, elles seront verrouillées ; si des fréquences de réception sont libres, elles seront déverrouillées. Après le balayage, vous pouvez sélectionner un preset de fréquence libre.
Reset List	Libérer tous les presets de fréquence verrouillés
Current List	Sélectionner un preset de fréquence libre

Si vous appelez l'option « Scan New List », votre récepteur balaie les banques de fréquences à la recherche de presets de fréquence libres. Après le balayage, le récepteur affiche une liste des banques de fréquences avec leurs canaux libres. La banque de fréquences avec le plus grand nombre de canaux libres est automatiquement sélectionnée.

Pour effectuer un balayage des fréquences :

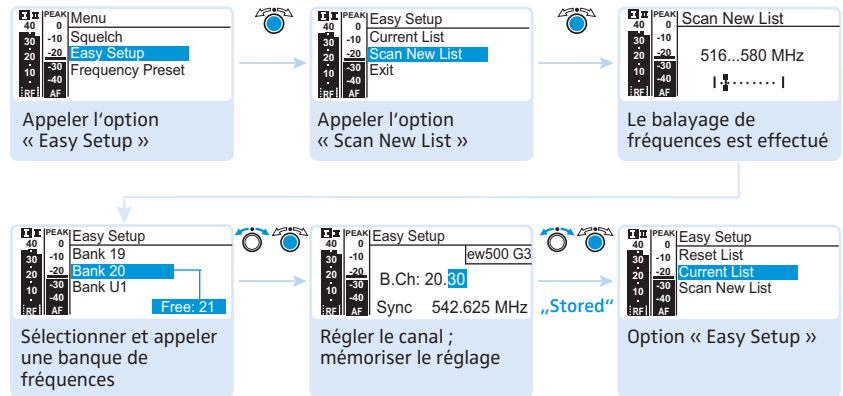

Vous pouvez de nouveau appeler la liste des banques de fréquences en sélectionnant l'option « Current List ».

Menu
Squelch
Easy Setup
Frequency Preset
Name
AF Out
Equalizer
Auto Lock
Advanced
Exit

Sélectionner la banque de fréquences et le canal



Lors de la configuration des systèmes multicanal, veuillez observer les indications suivantes :

Seules les fréquences pré-réglées sur les canaux au sein de l'une des banques de fréquences « 1 » à « 20 » sont exemptes entre elles d'intermodulations. Il est indispensable d'observer les indications relatives à la sélection de fréquences en page 44.

Vue d'ensemble des banques de fréquences et des canaux :

Banque de fréquences	Canaux	Type
« 1 » à « 20 »	jusqu'à 32 par banque de fréquences	Banque système (system bank) : les fréquences sont pré-réglées en usine
« U1 » à « U6 »	jusqu'à 32 par banque de fréquences	Banque utilisateur (user bank) : les fréquences sont sélectionnable au choix

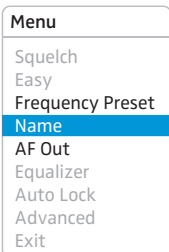

Entrer un nom

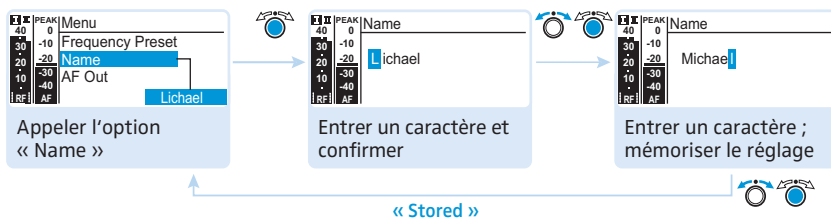

Dans l'option « **Name** », vous pouvez saisir un nom de votre choix (par exemple le nom du musicien) pour le récepteur.

Le nom apparaît dans l'affichage standard « **Paramètres du récepteur** ». Le nom peut comporter jusqu'à huit caractères et se composer de :

- lettres à l'exception des accents,
- chiffres de 0 à 9,
- caractères spéciaux et espaces.

Pour saisir un nom, procédez comme suit :

- Tournez la molette de sélection pour sélectionner un caractère.
- Appuyez sur la molette de sélection pour passer au segment/ caractère suivant ou pour mémoriser la saisie.

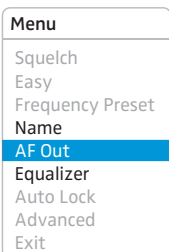

Régler le niveau de la sortie audio

Plage de réglage : -24 dB à +24 dB, réglable par pas de 3 dB

Dans l'option « **AF Out** », vous pouvez adapter le niveau de la sortie audio **AF OUT** du récepteur au niveau d'entrée de l'appareil raccordé. Vous pouvez partir, pour le pré-réglage approximatif, des valeurs indicatives suivantes :

Raccordement à ...	Valeurs indicatives pour « AF Out »
... l'entrée ligne	0 à +18 dB (+24 dB)
... l'entrée microphone	-24 dB à -6 dB

Les valeurs de gain supérieures à +18 dB ne doivent être utilisées que lorsque la modulation audio de l'émetteur est à un niveau faible, autrement la sortie audio du récepteur pourrait être saturée et distordue.

Pour régler un gain supérieur à +18 dB (réserve de gain) :

- ▶ Réglez un niveau de +18 dB.
- ▶ Tournez la molette de sélection vers la droite et maintenez-la dans cette position pendant 3 secondes.
La valeur supérieure suivante (+21 dB) apparaît. Le niveau de la sortie audio est augmenté. L'utilisation de la réserve de gain augmente également le niveau de la sortie casque.

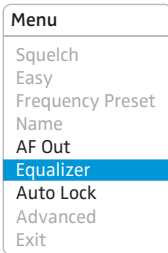

Utiliser l'égaliseur

Dans l'option « **Equalizer** », vous pouvez modifier les aigus et les graves du signal de sortie.

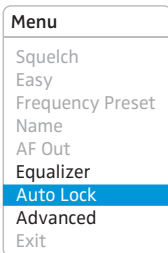
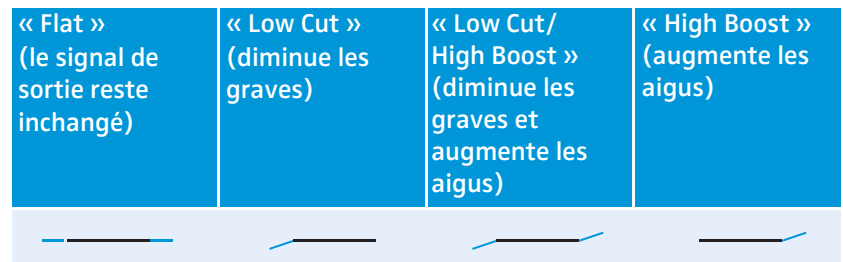

Activer/désactiver le verrouillage automatique des touches

Le verrouillage des touches évite que le récepteur soit désactivé involontairement pendant le fonctionnement ou que des modifications soient effectuées.

Le symbole d'activation du verrouillage des touches  dans l'affichage standard actuel indique que le verrouillage des touches est activé. Pour plus d'information sur le verrouillage des touches, veuillez vous référer à la page 22.

Menu

- Squelch
- Easy
- Frequency Preset
- Name
- AF Out
- Equalizer
- Auto Lock
- Advanced**
- Exit

Le menu étendu « Advanced Menu »

Pour passer au menu étendu « Advanced Menu » :

- ▶ Dans le menu principal, sélectionnez l'option « Advanced ».

Advanced Menu

- Tune**
- Guitar Tuner
- Sync Settings
- Pilot Tone
- Warnings
- LCD Contrast
- Reset
- IP-Address
- Software Revision
- Exit

Régler les fréquences de réception et les banques de fréquences « U1 » à « U6 »



Lorsque vous avez réglé une banque système sur le récepteur et que vous sélectionnez l'option « Tune », le récepteur se met automatiquement sur le canal 1 de la banque de fréquences « U1 ». Dans ce cas, « U1.1 » apparaît brièvement sur l'écran.

A la livraison, les canaux des banques de fréquences « U1 » à « U6 » ne sont pas assignés une fréquence de réception.

Dans l'option « Tune », vous pouvez régler une fréquence de réception pour le canal actuel ou vous pouvez sélectionner un autre canal dans les banques de fréquences « U1 » à « U6 » et assigner à ce canal une fréquence de réception.



Il est indispensable d'observer les indications relatives à la sélection de fréquences en page 44.

Régler une fréquence de réception pour le canal actuel



- ▶ Tournez la molette de sélection jusqu'à ce que l'option « Tune » apparaisse.



- ▶ Appuyez sur la molette de sélection. La sélection de fréquences apparaît.

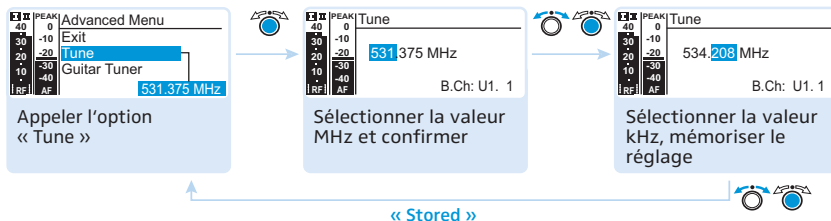

- ▶ Réglez la fréquence souhaitée.



- ▶ Appuyez sur la molette de sélection. Vos réglages sont mémorisés. Vous êtes retourné au menu de commande.

Sélectionner une banque de fréquences et un canal et assigner à ce canal une fréquence



▶ Tournez la molette de sélection jusqu'à ce que l'option « Tune » apparaisse.



▶ Appuyez sur la molette de sélection jusqu'à ce que la sélection de banque de fréquences apparaisse.



▶ Réglez la banque de fréquences souhaitée.



▶ Appuyez sur la molette de sélection. La sélection de canaux apparaît.

▶ Réglez le canal souhaité.



▶ Appuyez sur la molette de sélection. La sélection de fréquences apparaît.

▶ Réglez la fréquence souhaitée.



▶ Appuyez sur la molette de sélection. Vos réglages sont mémorisés. Vous êtes retourné au menu de commande.

Advanced Menu
Tune
Guitar Tuner
Sync Settings
Pilot Tone
Warnings
LCD Contrast
Reset
IP-Address
Software Revision
Exit

Modifier les réglages de l'accordeur de guitare (Guitar Tuner)

Les réglages suivants sont disponibles :

Réglage	Signification
« Inactive »	L'affichage standard « Guitar Tuner » est désactivé (voir page 24).
« Active »	Si vous sélectionnez l'affichage standard « Guitar Tuner » (voir page 24), le récepteur n'est pas mis en sourdine.
« Audio Mute »	Si vous sélectionnez l'affichage standard « Guitar Tuner » (voir page 24), le récepteur est mis en sourdine.

- Advanced Menu
- Tune
- Guitar Tuner
- Sync Settings**
- Pilot Tone
- Warnings
- LCD Contrast
- Reset
- IP-Address
- Software Revision
- Exit

« Sync Settings »

Dans les options « SK Settings » et « SKM Settings », vous pouvez régler les paramètres des émetteurs directement sur le récepteur et activer/désactiver le transfert de ces paramètres aux émetteurs :

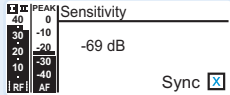
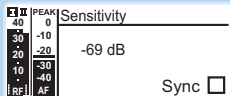
Réglage	Le transfert est ...
	... activé.
	... désactivé.

En appuyant sur la touche **sync**  3, vous pouvez transférer les paramètres aux émetteurs via l'interface infrarouge (voir page 21).

Affichage	Fonction	Réglages/ plage de réglages
Sensitivity	Régler la sensibilité d'entrée :	
	SKM	-48 dB à 0 dB, réglable par pas de 6 dB
	SK	-60 dB à 0 dB, réglable par pas de 3 dB
Auto Lock	Activer/désactiver le verrouillage des touches	« Inactive », « Active »
RF Power	Régler la puissance d'émission	« Standard », « Low »
Mute Mode	Régler le mode du commutateur MUTE (SK uniquement)	« Disabled », « RF On/Off », « AF On/Off »

- Advanced Menu
- Tune
- Guitar Tuner
- Sync Settings
- Pilot Tone**
- Warnings
- LCD Contrast
- Reset
- IP-Address
- Software Revision
- Exit

Activer/désactiver l'analyse du signal pilote

Le signal pilote assiste la fonction anti-bruit (squelch) du récepteur. Ceci permet d'éviter les interférences causées par les signaux radio émis par d'autres appareils. La fréquence du signal pilote est inaudible. Cette fréquence est émise par l'émetteur et analysée par le récepteur.

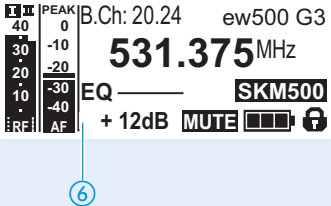
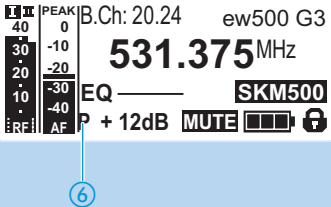
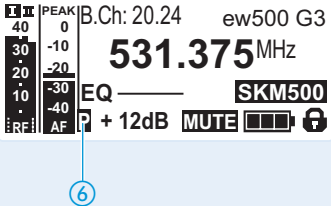
Affichage du récepteur	Signification
	L'analyse du signal pilote ⑥ est désactivée.
	L'analyse du signal pilote ⑥ est activée.
	L'analyse du signal pilote ⑥ est activée et le récepteur reçoit un signal pilote d'un émetteur.

Les émetteurs et récepteurs de la série ew 500 G1 (génération 1) ne supportent pas la fonction signal pilote. Si vous voulez combiner un émetteur ou récepteur de la série ew 500 G3 (génération 3) avec des appareils d'une génération antérieure, veuillez observer les indications suivantes :







Emetteur	Récepteur	Veillez à ...
ew G3/ew G2	ew G3/ew G2	... activer la fonction signal pilote sur l'émetteur et le récepteur.
ew G3	ew G1	... désactiver la fonction signal pilote sur l'émetteur de la série ew 500 G3.
ew G1	ew G3	... désactiver la fonction signal pilote sur le récepteur de la série ew 500 G3.

Advanced Menu

- Tune
- Guitar Tuner
- Sync Settings
- Pilot Tone
- Warnings**
- LCD Contrast
- Reset
- IP-Address
- Software Revision
- Exit

Activer/désactiver les messages d'avertissement

Dans l'option « Warnings », vous pouvez activer ou désactiver des différents messages d'avertissement.

Réglage	Message d'avertissement avec change de couleur dans l'affichage standard	Déclencheur
« AF PEAK »	 AF PEAK	Saturation audio
« Low RF Signal »	 Low RF Signal	Signal radio est faible
« RF Mute »	 RF Mute	Signal radio est trop faible ou pas de signal radio
« TX Mute »	 TX Mute	Emetteur est mis en sourdine ou pas de signal pilote
« RX Mute »	 RX Mute	Récepteur est mis en sourdine
« Low Battery »	 Low Battery	L'état de charge des piles/du pack accu BA 2015 est critique

Advanced Menu

- Tune
- Guitar Tuner
- Sync Settings
- Pilot Tone
- Warnings
- LCD Contrast**
- Reset
- IP-Address
- Software Revision
- Exit

Régler le contraste de l'écran

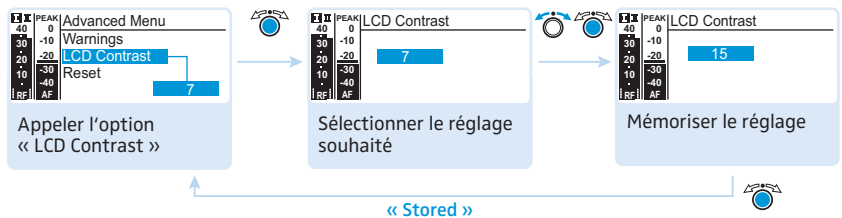

Vous pouvez régler le contraste de l'écran en 16 niveaux.

Advanced Menu
Tune
Guitar Tuner
Sync Settings
Pilot Tone
Warnings
LCD Contrast
Reset
IP-Address
Software Revision
Exit

Annuler les réglages effectués dans le menu de commande



Lors de l'annulation des réglages effectués dans le menu de commande, seuls les réglages du signal pilote et des banques de fréquences « U1 » à « U6 » sont conservés. Pour une vue d'ensembles des réglages d'usine, veuillez vous référer au supplément de fréquences joint.

Advanced Menu
Tune
Guitar Tuner
Sync Settings
Pilot Tone
Warnings
LCD Contrast
Reset
IP-Address
Software Revision
Exit

Régler la configuration réseau

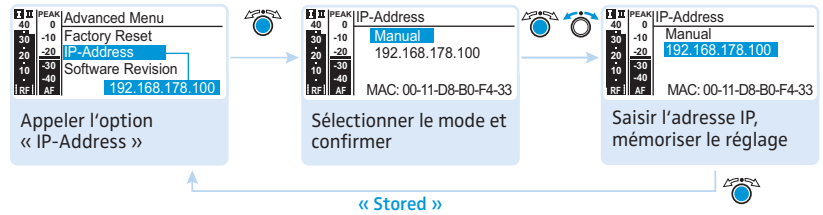

Vous pouvez soit obtenir automatiquement une adresse IP, soit la saisir manuellement. De plus, cette option affiche l'adresse MAC unique et invariable du récepteur.

Afin d'assurer une communication fiable entre les récepteurs d'une installation multicanal (voir page 45), nous recommandons l'obtention automatique de l'adresse IP.

Advanced Menu
Tune
Guitar Tuner
Sync Settings
Pilot Tone
Warnings
LCD Contrast
Reset
IP-Address
Software Revision
Exit

Afficher la révision du logiciel

Vous pouvez afficher la révision actuelle du logiciel.

- Pour d'informations sur les mises à jour du logiciel, veuillez visiter la fiche produit EM 500 G3 sur www.sennheiser.com.

Synchroniser des émetteurs avec des récepteurs

Lors de la synchronisation d'un émetteur avec un récepteur, veuillez observer les indications suivantes :



- ▶ N'utilisez qu'un émetteur et un récepteur de la même plage de fréquences (voir la plaque signalétique de l'émetteur et du récepteur).
- ▶ Veillez à utiliser des fréquences figurant dans le supplément de fréquences joint.
- ▶ Veillez à utiliser des fréquences autorisées dans votre pays. Si nécessaire, demandez une licence d'émission auprès de l'autorité correspondante.

Synchroniser un émetteur avec un récepteur – fonctionnement individuel

A la livraison, l'émetteur et le récepteur sont déjà synchronisés l'un avec l'autre.

Si vous ne pouvez pas établir une liaison radio entre l'émetteur et le récepteur, vous devez synchroniser les canaux des appareils :

- ▶ Effectuez un balayage des banques de fréquences de votre récepteur pour rechercher des canaux libres (« [Scan New List](#) », voir page 34). « [Sync](#) » apparaît sur l'écran du récepteur.

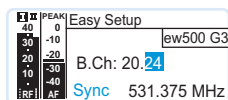

- ▶ Synchronisez l'émetteur avec le récepteur via l'interface infrarouge (voir page 21). Cela établit une liaison radio entre l'émetteur et le récepteur.

Alternativement, vous pouvez régler le canal sur l'émetteur manuellement :

- ▶ Veillez à régler l'émetteur sur la même banque de fréquences et sur le même canal que le récepteur (voir la notice d'emploi de l'émetteur).

Synchroniser des émetteurs avec des récepteurs – fonctionnement multicanal



Afin d'assurer une transmission exempte d'intermodulation, réglez la même banque de fréquences pour toutes les liaisons radio.

Fonctionnement réseau

Les émetteurs de la série ew 500 G3 permettent de réaliser avec des récepteurs de la série ew 500 G3 des liaisons radio pour des installations multicanal.

En fonctionnement multicanal, les récepteurs sont télécommandés par l'intermédiaire d'un ordinateur équipé du logiciel « [Wireless Systems Manager](#) » (WSM).

Pour plus d'informations sur le téléchargement du logiciel, veuillez visiter la fiche produit ew G3 sur www.sennheiser.com.

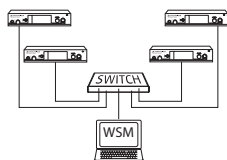

Voici les avantages du contrôle des récepteurs par le logiciel « [Wireless Systems Manager](#) » (WSM) :

- Vue d'ensemble détaillée de tous les canaux de réception
- Télécommande de tous les récepteurs du réseau
- Utilisation combinée de récepteurs de différentes plages de fréquences (voir page 5).

- ▶ Reliez vos récepteurs en réseau (voir page 16).
- ▶ Démarrez le logiciel « [Wireless Systems Manager](#) » (WSM).
- ▶ Pour lancer la recherche de fréquences de réception libres et pour configurer les récepteurs, procédez comme décrit dans la notice du logiciel « [Wireless Systems Manager](#) » (WSM).
- ▶ Réglez l'émetteur lié sur la banque de fréquences et le canal sélectionnés, soit en synchronisant l'émetteur avec le récepteur (voir page 21), soit manuellement (voir la notice d'emploi de l'émetteur).
Votre installation multicanal est maintenant configurée.

Fonctionnement sans réseau

Pour configurer une installation multicanal sans l'aide du logiciel WSM, procédez comme suit :

- ▶ Eteignez tous les émetteurs de votre installation devant être configurés automatiquement.
Les canaux que les émetteurs allumés de votre installation utilisent sont affichés comme « occupés ».

- ▶ Avec l'un des récepteurs, effectuez un balayage des banques de fréquences pour rechercher des canaux libres (« [Scan New List](#) », voir page 34).
« [Sync](#) » apparaît sur l'écran du récepteur.

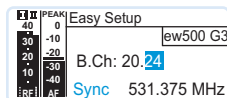

- ▶ Allumez l'un des émetteurs.
- ▶ Synchronisez cet émetteur avec le récepteur via l'interface infrarouge (voir page 21).
Cela établit une liaison radio entre l'émetteur et le récepteur.
- ▶ Répétez ces étapes pour les autres émetteurs et récepteurs. Laissez allumés les émetteurs qui sont déjà liés à un récepteur.
Votre installation multicanal est maintenant configurée.

Alternativement, vous pouvez régler le canal sur l'émetteur manuellement :

- ▶ Veillez à régler l'émetteur sur la même banque de fréquences et sur le même canal que le récepteur.
Pour plus d'informations sur les options de réglage de l'émetteur, veuillez vous référer à la notice d'emploi de l'émetteur.

Les banques de fréquences « [U1](#) » à « [U6](#) » vous permettent de mémoriser des fréquences de réception librement sélectionnables dans la plage de fréquences.



Si vous utilisez les fréquences mémorisées dans l'une des banques de fréquences « [U1](#) » à « [U6](#) », il se peut que les fréquences de réception ne soient pas exemptes d'intermodulation.

Pour assurer que les fréquences souhaitées sont exemptes d'intermodulation :

- ▶ Contactez votre partenaire Sennheiser (voir www.sennheiser.com).

Si vous souhaitez utiliser les banques de fréquences « [U1](#) » à « [U6](#) » :

- ▶ Veillez à utiliser des récepteurs de la même plage de fréquences (voir page 5 et les plaques signalétiques des récepteurs).
- ▶ Veillez à utiliser des fréquences autorisées dans votre pays.

- ▶ Réglez chaque récepteur sur la même banque de fréquences (voir page 38).
 - ▶ Réglez l'un des récepteurs sur un canal dans cette banque de fréquences (voir page 38).
 - ▶ Assignez à ce canal l'une des fréquences de réception (voir page 38).
 - ▶ Synchronisez un émetteur avec ce récepteur (voir page 21).
- OU
- ▶ Réglez manuellement l'émetteur sur la même banque de fréquence, sur le même canal et sur la même fréquence que vous avez réglé sur le récepteur.
 - ▶ Répétez ces étapes pour les autres émetteurs et récepteurs.

Nettoyage du récepteur

ATTENTION !

Les liquides peuvent endommager les composants électroniques du récepteur !

Une infiltration de liquide dans le boîtier de l'appareil peut causer des courts-circuits et endommager les composants électroniques.

▶ Eloignez tout type de liquide du récepteur.

▶ Avant le nettoyage, débranchez l'appareil de la prise de courant.

▶ Nettoyez de temps en temps le récepteur à l'aide d'un chiffon. N'utilisez jamais de solvant ou de détergent.

Recommandations et conseils

... pour une réception optimale

- La portée dépend des conditions locales et peut varier de 10 m à 150 m. L'espace doit si possible être dégagé entre les antennes émettrices et les antennes réceptrices.
- Si les conditions de réception sont mauvaises, raccordez dans le cas de l'EM 500 G3 deux antennes déportées via des câbles d'antenne.
- Observez la distance minimale recommandée de 5 m entre les antennes émettrices et les antennes réceptrices. Vous éviterez ainsi une saturation HF du récepteur.
- Observez la distance minimale recommandée de 50 cm entre les antennes réceptrices et l'acier ou le béton. Orientez les antennes verticalement en forme de V.

... pour l'utilisation d'une installation multicanal

- Chaque banque de fréquences « 1 » à « 20 » contient des fréquences de réception prééglées, compatibles entre elles. Pour des combinaisons de fréquences possibles, veuillez vous référer au supplément de fréquences joint.
- Chacun des canaux dans les banques de fréquences « U1 » à « U6 » peut être assigné une fréquence de réception libre (voir page 38).
- Lorsque vous utilisez plusieurs émetteurs simultanément, il est possible d'éviter les interférences dues à une distance insuffisante entre les émetteurs. Les émetteurs doivent être espacés d'au moins 20 cm.
- Utilisez les accessoires spéciaux recommandés par Sennheiser pour les applications en multicanal (voir page 52).

En cas d'anomalies

Problème	Cause possible	Solution
Le récepteur ne peut pas être utilisé, « Locked » apparaît sur l'écran	Le verrouillage des touches est activé.	Désactivez le verrouillage des touches (voir page 22).
Pas d'indication de fonctionnement	Le récepteur n'est pas sous tension.	Vérifiez le branchement du bloc secteur.
Pas de signal radio	L'émetteur et le récepteur ne se trouvent pas sur le même canal.	Réglez l'émetteur et le récepteur sur le même canal. Pour ce faire, utilisez la fonction de synchronisation (voir page 21).
	La portée de la liaison radio est dépassée.	Vérifiez le réglage du seuil de squelch (voir page 38). Réduisez la distance entre l'émetteur et les antennes réceptrices.
Signal radio présent, pas de signal audio, « MUTE » apparaît sur l'écran	Si, en outre, « RX Mute » apparaît sur l'écran : Le récepteur est mis en sourdine.	Désactiver la mise en sourdine sur le récepteur (voir page 23).
	Si, en outre, « TX Mute » apparaît sur l'écran : L'émetteur est mis en sourdine ou n'émet pas de signal pilote.	Désactiver la mise en sourdine sur l'émetteur (voir la notice d'emploi de l'émetteur).
		Activez la transmission du signal pilote sur l'émetteur (voir la notice d'emploi de l'émetteur).
	Désactivez l'analyse du signal pilote sur le récepteur (voir page 41).	
Le seuil de squelch du récepteur est trop élevé.	Réduisez le seuil de squelch (voir page 33).	
	Repositionnez les antennes.	
Signal audio noyé dans le bruit de fond	La sensibilité de l'émetteur est trop faible.	Réglez correctement la sensibilité de l'émetteur (voir la notice d'emploi de l'émetteur).

Problème	Cause possible	Solution
Signal audio distordu	La sensibilité de l'émetteur est trop élevée.	Réglez correctement la sensibilité de l'émetteur (voir la notice d'emploi de l'émetteur).
	Le niveau de sortie du récepteur est trop élevé.	Réduisez le niveau de sortie (voir page 36).
Pas d'accès à un canal précis	Lors du balayage des banques de fréquences, un signal radio a été trouvé sur ce canal et le canal a été verrouillé.	Réglez l'émetteur fonctionnant sur ce canal sur un autre canal et refaites le balayage des fréquences (voir page 34).
	Un émetteur de votre installation, qui fonctionne sur ce canal, était allumé lors du balayage.	Eteignez l'émetteur et refaites le balayage des fréquences (voir page 34).
Lors du soundcheck, seul un affichage Diversity (I ou II) est affiché	L'une des antennes est mal raccordée.	Vérifiez le câble d'antenne ou l'antenne.
	Les antennes sont mal positionnées.	Repositionnez les antennes.
Aucun des affichages Diversity I ou II n'est affiché	Le seuil de squelch du récepteur est trop élevé.	Réduisez le seuil de squelch (voir page 33).
	Le signal radio de l'émetteur est trop faible.	Augmentez la puissance d'émission de l'émetteur.
		Réduisez la distance entre l'émetteur et le récepteur.

Appelez votre partenaire Sennheiser si vous rencontrez des problèmes non répertoriés dans le tableau ou qui ne peuvent pas être résolus avec les solutions proposées.

Pour trouver un revendeur Sennheiser dans votre pays, rendez-vous sur www.sennheiser.com, rubrique « Service & Support ».

Accessoires et pièces de rechange

Pour l'EM 500 G3, les accessoires suivants sont disponibles auprès de votre revendeur Sennheiser :

N° Réf. **Accessoire/pièce de rechange**

- 503167** Kit de montage en rack GA 3
- 009912** Support d'antenne AM 2 (pour kit de montage en rack GA 3)
- 503165** Splitter d'antenne actif ASA 1, 2 x 1:4,
pour raccorder quatre EM 500 G3 à deux antennes/boosters d'antenne
- 503158** NT 1-1 EU
Bloc secteur pour alimenter le splitter d'antenne ASA 1 ou
le chargeur L 2015, version EU
- 503873** NT 1-1 US
Bloc secteur pour alimenter le splitter d'antenne ASA 1 ou
le chargeur L 2015, version 120 V
- 503874** NT 1-1 UK
Bloc secteur pour alimenter le splitter d'antenne ASA 1 ou
le chargeur L 2015, version UK
- 503157** NT 2-3 EU
Bloc secteur pour alimenter le récepteur fixe EM 500 G3, version EU
- 503870** NT 2-3 US
Bloc secteur pour alimenter le récepteur fixe EM 500 G3, version 120 V
- 503871** NT 2-3 UK
Bloc secteur pour alimenter le récepteur fixe EM 500 G3, version UK

Antennes

004645 Antenne A 1031, bande large, omnidirectionnelle

003658 Antenne A 2003, bande large, directionnelle

Boosters d'antenne pour l'ASA 1

502567 AB 3-A: 516–558 MHz

502572 AB 3-G: 566–608 MHz

502568 AB 3-B: 626–668 MHz

502569 AB 3-C: 734–776 MHz

502570 AB 3-D: 780–822 MHz

502571 AB 3-E: 823–865 MHz

Câbles d'antenne

002324 Câble coaxial GZL 1019-A1, type RG 58, connecteurs BNC, 1 m

002325 Câble coaxial GZL 1019-A5, type RG 58, connecteurs BNC, 5 m

002326 Câble coaxial GZL 1019-A10, type RG 58, connecteurs BNC, 10 m

Caractéristiques techniques

Caractéristiques HF

Modulation	FM bande large
Plages de fréquences	516–558, 566–608, 626–668, 734–776, 780–822, 823–865 MHz (A–E, G, voir page 4)
Fréquences de réception	1680 fréquences, réglables par pas de 25 kHz 20 banques de fréquences avec respectivement jusqu'à 32 canaux pré-réglés en usine, exempts d'intermodulation 6 banques de fréquences avec respectivement jusqu'à 32 canaux programmables au choix
Largeur de bande de commutation	42 MHz
Excursion nominale/crête	± 24 kHz/ ± 48 kHz
Principe du récepteur	True Diversity
Sensibilité (avec HDX, excursion crête)	$< 2 \mu\text{V}$ pour 52 dB _{A_{eff} S/N}
Rejection du canal adjacent	typ. ≥ 75 dB
Atténuation d'intermodulation	typ. ≥ 70 dB
Blocking	≥ 75 dB
Système anti-bruit (squelch)	Off, 5 à 25 dB μV , réglable par pas de 2 dB
Squelch à signal pilote	désactivable
Entrées d'antenne	2 prises BNC

Caractéristiques BF

Système de réduction de bruit	Sennheiser HDX
Préréglages EQ	
Préréglage 1 : « Flat »	
Préréglage 2 : « Low Cut »	-3 dB à 180 Hz
Préréglage 3 : « Low Cut/High Boost »	-3 dB à 180 Hz +6 dB à 10 kHz
Préréglage 4 : « High Boost »	+6 dB à 10 kHz



Rapport signal/bruit (1 mV, excursion crête)	≥ 115 dBA	
DHT	≤ 0,9 %	
Tension de sortie BF (excursion crête, 1 kHz BF)	prise jack 6,3 mm (asymétrique) :	+12 dBu
	prise XLR (symétrique) :	+18 dBu
Plage de réglage du niveau de sortie audio	48 dB, réglable par pas de 3 dB +6 dB de réserve de gain	

Généralités

Plage de température	-10 °C à +55 °C	
Alimentation	12 V ===	
Consommation	350 mA	
Dimensions	env. 202 mm x 212 mm x 43 mm	
Poids	env. 980 g	

Certifications

Conforme aux normes

Europe		CEM	EN 301489-1/-9
		Radio	EN 300422-1/-2
		Sécurité	EN 60065
USA		47 CFR 15 subpart B	



Homologation pour

Canada	Industry Canada RSS 123 IC: 2099A-G3SKMEM	
--------	--	--

Bloc secteur NT 2-3



Tension d'entrée	100 à 240 V~, 50/60 Hz
Consommation	max. 120 mA
Tension de sortie	12 V ---
Courant de sortie secondaire	400 mA
Catégorie de rendement énergétique	IV
Plage de température	10 °C à +40 °C

Conforme aux normes (NT 2-3)

Europe	 CEM EN 55022, EN 55024, EN 55014-1/-2 Sécurité EN 60065
USA	 47 CFR 15 subpart B
Canada	ICES 003

Le bloc secteur est certifié conforme aux exigences légales de sécurité de l'Europe, des Etats-Unis, du Canada, de la Russie et du Japon.

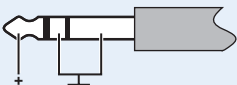
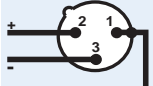
Brochage des connecteurs

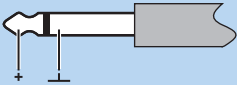
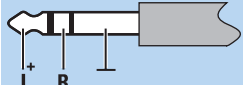
Connecteurs audio		Autres connecteurs
Jack stéréo 6,3 mm, symétrique 	Connecteur XLR-3F, symétrique 	Connecteur jack pour alimentation électrique 
Jack mono 6,3 mm, asymétrique 	Jack stéréo 6,3 mm pour sortie casque 	

Index

accordeur de guitare (Guitar Tuner)

- accorder une guitare 30
- modifier les réglages 39

activer/désactiver

- analyse du signal pilote (Pilot Tone) 41
- avertissements (Warnings) 42
- verrouillage des touches (Auto Lock) 37

Advanced Menu (menu étendu)

- réglages 38
- vue d'ensemble 27

AF Out (régler le niveau de la sortie audio) 36

AF PEAK (message d'avertissement) 42

affichages

- affichages standard 24
- régler le contraste de l'écran (LCD Contrast) 42
- vue d'ensemble 8

allumer/éteindre (récepteur) 19

amplificateur/pupitre de mixage, raccorder 15

analyse du signal pilote, activer/désactiver 41

anomalies 50

antennes

- monter à l'avant du rack 10, 13
- raccorder à l'arrière du récepteur 11

Auto Lock (activer/désactiver le verrouillage des touches) 37

avertissements (Warnings)

- activer/désactiver 42
- vue d'ensemble 42

banque de fréquences

- régler (Tune) 38
- sélectionner (Easy Setup) 34
- sélectionner (Frequency Preset) 35
- système de ~ 5
- vue d'ensemble 5

bloc secteur, raccorder 18

canal

- sélectionner (Easy Setup) 34
- sélectionner (Frequency Preset) 35
- sélectionner (Tune) 38
- vue d'ensemble 5

casque, raccorder 20

configuration réseau, régler 43

couper (signal audio) 23

Current List (sélectionner un preset de fréquence libre) 34

désactiver temporairement (verrouillage des touches) 22

Easy Setup

- réglages 34
- vue d'ensemble 27

émetteur

- régler les paramètres de l'émetteur (Sync Settings) 40
- synchroniser avec un récepteur 21, 44

Equalizer (modifier la réponse en fréquence du signal de sortie) 37

équerres de montage, monter 10

fonctionnement multicanal 45

fréquence

- fréquences préreglées (presets) 5
- plage de ~s 5
- régler une fréquence de réception 38
- sélectionner (Frequency Preset) 35
- sélectionner des ~s préreglées (presets) 35

fréquence de réception

- régler (Tune) 38
- sélectionner (Frequency Preset) 34, 38

Frequency Preset (sélectionner une banque de fréquences/un canal) 35

- Guitar Tuner (modifier les réglages de l'accordeur de guitare) 39**
- installation multicanal, configurer 45**
- IP-Address (régler la configuration réseau) 43**
- LCD Contrast (régler le contraste de l'écran) 42**
- liaison radio, établir 44**
- Locked (verrouillage des touches activé) 22**
- Low Battery (message d'avertissement) 42**
- Low RF Signal (message d'avertissement) 42**
- Menu (menu principal)**
 - réglages 33
 - vue d'ensemble 26
- menu de commande, utiliser 28**
- montage en rack**
 - deux récepteurs 14
 - un récepteur 12
- monter**
 - équerrres de montage 10
 - récepteur 10
- Mute (couper le signal audio) 23**
- Name (entrer un nom) 36**
- nettoyer (récepteur) 48**
- presets de fréquence**
 - libérer (Reset List) 34
 - rechercher (Scan New List) 34, 44
 - sélectionner (Current List) 34
- pupitre de mixage/amplificateur, raccorder 15**
- raccorder**
 - amplificateur/pupitre de mixage 15
 - antennes 11
 - bloc secteur 18
 - casque 20
- récepteur**
 - affichage standard « Paramètres du récepteur » 8
 - allumer/éteindre 19
 - monter dans un rack 10
 - nettoyer 48
 - placer sur une surface plane 10
 - relier plusieurs récepteurs en réseau 16, 45
 - synchroniser avec un émetteur 21, 44
- réception, optimiser 49**
- réglages par défaut (annuler les réglages effectués dans le menu de commande) 43**
- régler**
 - accordeur de guitare (Guitar Tuner) 39
 - configuration réseau (IP-Address) 43
 - contraste (LCD Contrast) 42
 - égaliseur (Equalizer) 37
 - fréquence de réception (Tune) 38
 - niveau de la sortie audio (AF Out) 36
 - paramètres de l'émetteur (Sync Settings) 40
 - seuil de squelch (Squelch) 33
- réseau (relier plusieurs récepteurs en réseau) 16, 45**
- Reset (annuler les réglages effectués dans le menu de commande) 43**
- Reset List (libérer tous les presets de fréquence verrouillés) 34**
- RF (Radio Frequency) 8**
- RF Mute (message d'avertissement) 42**
- RX Mute (message d'avertissement) 42**
- RX Mute On/Off (couper le signal audio) 23**
- Scan New List (balayage de fréquences - frequency preset scan) 34, 44**
- seuil de squelch, régler 33**
- signal audio**
 - couper (Mute) 23
 - écouter via un casque 20
- Software Revision (afficher la révision du logiciel) 43**
- soundcheck, effectuer 30**
- Squelch (régler le seuil de squelch) 33**

- Sync Settings (sous-menu)**
 - réglages 40
 - vue d'ensemble 27
- synchroniser (émetteur/récepteur) 21, 44**
- touches (fonction des ~) 25**
- transmission infrarouge 21**
- Tune (régler les fréquences de réception et banques de fréquences) 38**
- TX Mute (message d'avertissement) 42**
- Unlock (désactiver le verrouillage des touches) 22**
- utiliser**
 - accordeur de guitare (Guitar Tuner) 30
 - égaliseur 37
 - menu de commande 28
 - récepteur 19
- verrouillage des touches**
 - activer/désactiver (Auto Lock) 37
 - désactiver temporairement 22
- WSM (Wireless Systems Manager) 16**

Sennheiser electronic GmbH & Co. KG
Am Labor 1, 30900 Wedemark, Germany
www.sennheiser.com

Publ. 12/16
529665